

BLACK & DECKER®

Extension Handle Kit

INSTRUCTION MANUAL

To be used with units:
Pour utilisation avec les modèles :
Para utilizarlo con las siguientes
unidades:
GS500, DS600, SSC1000
GS700, DS700

Catalog No. GSH1000



BEFORE RETURNING THIS PRODUCT
FOR ANY REASON PLEASE CALL

1-800-54-HOW-TO (544-6986)

IF YOU SHOULD EXPERIENCE A PROBLEM
WITH YOUR BLACK & DECKER PRODUCT,
CALL 1-800-54-HOW-TO (544-6986)

BEFORE YOU CALL, HAVE THE FOLLOWING INFORMATION AVAILABLE, CATALOG No., TYPE No., AND
DATE CODE (e.g. 20000130M). IN MOST CASES, A BLACK & DECKER REPRESENTATIVE CAN RESOLVE
YOUR PROBLEM OVER THE PHONE. IF YOU HAVE A SUGGESTION OR COMMENT, GIVE US A CALL.

YOUR FEEDBACK IS VITAL TO BLACK & DECKER.

SAVE THIS MANUAL FOR FUTURE REFERENCE.

VEA EL ESPAÑOL EN LA CONTRAPORTADA.

INSTRUCTIVO DE OPERACIÓN, CENTROS DE SERVICIO Y PÓLIZA DE GARANTÍA.
ADVERTENCIA: LEÁSE ESTE INSTRUCTIVO ANTES DE USAR EL PRODUCTO.

Cat No. GSH1000

Form # 90500043

(Sept. '05)

Copyright © 2005 Black & Decker

Printed in China

WARNING: Read and understand all instructions. Failure to follow all instructions listed below may result in electric shock, fire and/or serious personal injury.

Important Safety Warnings and Instructions

TO REDUCE RISK OF INJURY:

- Before any use, be sure everyone using this garden appliance reads and understands all safety instructions and other information contained in this manual.
- Save these instructions and review frequently prior to use and in instructing others.

WARNING: When using gardening appliances, basic safety precautions should always be followed to reduce risk of fire, electric shock, and personal injury, including the following.

- For your own safety before using this accessory with the GS500, DS600, DS700 and the GS700 or the SSC1000 combo unit, read the particular manual for operation of the units and read all the safety sections of the instruction manuals.

For GS500 & DS600

Pour le modèle GS500, DS600
Para GS500, DS600

Figure 1

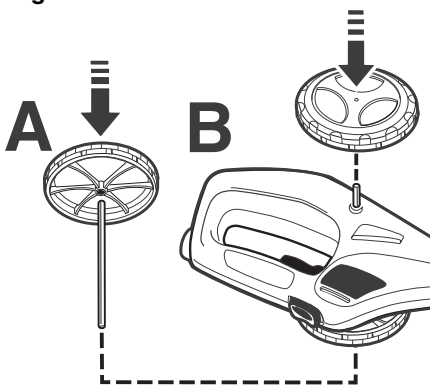

Figure 2

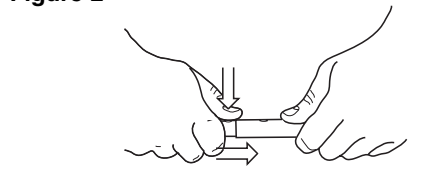
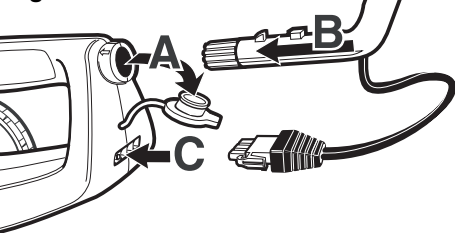

Figure 3



For DS700, GS700 & SSC1000

Pour les modèles DS700, GS700 et SSC1000
Para DS700, GS700 y SSC1000

Figure 4

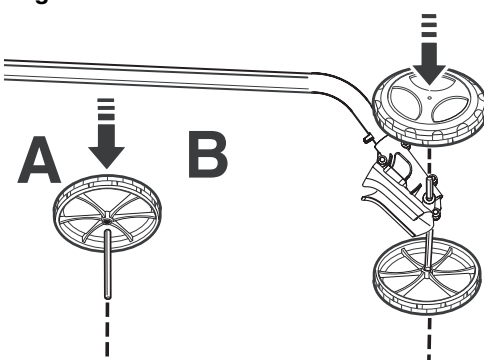

Figure 5A

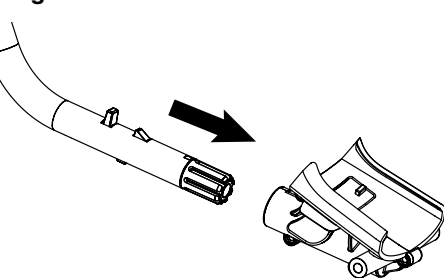

Figure 5B

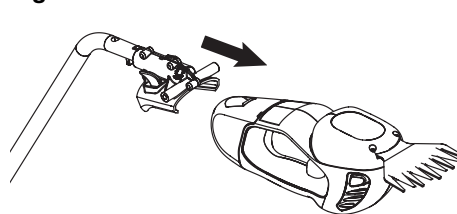

Figure 6

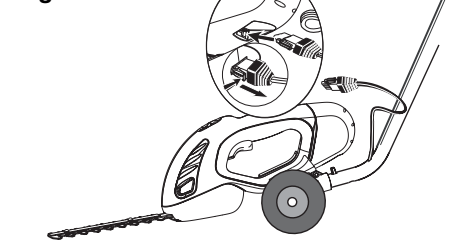

Figure 7A

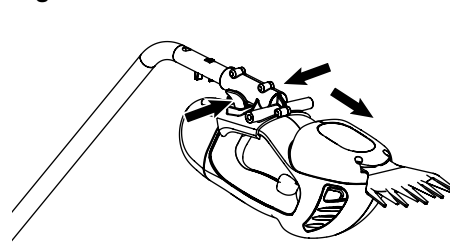

Figure 7B

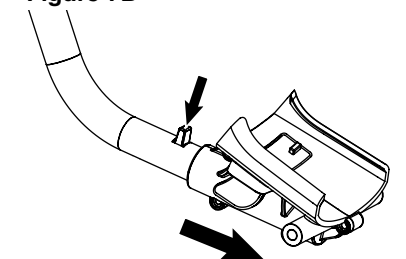

Figure 8

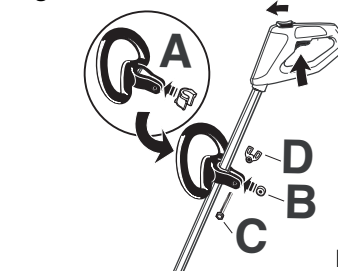

Figure 9

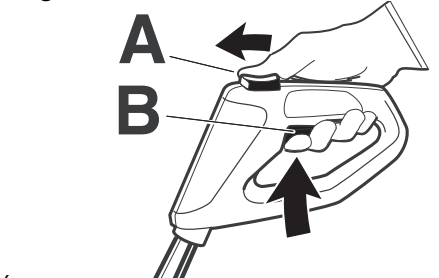
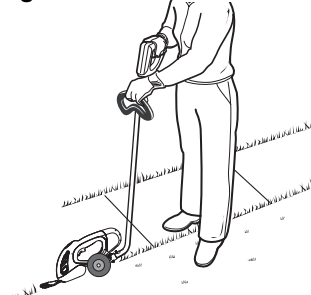

Figure 10



READ ALL INSTRUCTIONS

PREPARING TO OPERATE: (GS500 & DS600)

- Line the axle with the center hole in the wheel and press to end (Fig. 1A).
- Slide the assembled wheel and axle through the axle hole in the unit.
- Lay unit on it's side and press other wheel on (Fig. 1B).
- Insert the two handle halves as shown in Figure 2. This is a one time assembly **DO NOT** disconnect.
- Remove the hinged inlet cover (**DO NOT DETACH FROM UNIT**) from the handle mounting hole (Fig. 3A).
- Push handle into handle mounting hole until handle locks (Fig. 3B).
- Push the power connector into the unit, it's locking tab will lock it to the unit (Fig. 3C).

AUXILIARY HANDLE (Installed on handle tube):

- Push collar into auxiliary handle (Fig. 8A).
- Press auxiliary handle with installed collar onto handle tube and slide spacer (Fig. 8B) into position. Install bolt (Fig. 8C) through spacer and assemble the wing nut (Fig. 8D) (do not tighten). Slide auxiliary handle to comfortable working position and tighten wing nut (Fig. 8D).

PREPARING TO OPERATE: (DS700, GS700, SSC1000)

- Line the axle with the center hole in the wheel and press to end (Fig. 4A).
- Slide the assembled wheel and axle through the axle hole in the handle adapter.
- Lay unit on it's side and press other wheel on (Fig. 4B).
- Insert the end of the handle tube into the handle adapter as shown in Figure 5A until it locks.
- Slide the handle adapter on to the appliance as shown in Figure 5B until the locks click.
- Push the power connector into the appliance, its locking tab will lock it to the appliance. (Fig. 6)
- To remove the adapter from the appliance, squeeze the two levers shown in Figure 7A and pull the handle adapter off the appliance.
- To remove handle tube from handle adapter, push the unlock button in and pull the handle out of the handle adapter. (Fig. 7B)

SWITCH:

A SWITCH LOCKING BUTTON is provided on the top of the handle as a safety feature. Please note the following very carefully.

1. **TO TURN TOOL "ON"** (Fig. 9) slide the locking button "A" **FORWARD** with your thumb, and hold it **FORWARD** momentarily, while you squeeze the trigger switch "B". Release locking button. The trigger has been designed so that it is very easy to hold in the "ON" position.
2. **TO TURN TOOL "OFF"** just release the trigger.

REMOVING HANDLE:

- Remove the power connector by pressing the locking tab.
- Slide handle out of the **HANDLE adapter**.

USE OF YOUR UNIT:

- The UPRIGHT HANDLE installed on the unit may be used to extend your tool's reach. (Fig. 10)

SERVICE INFORMATION

All Black & Decker Service Centers are staffed with trained personnel to provide customers with efficient and reliable power tool service. Whether you need technical advice, repair, or genuine factory replacement parts, contact the Black & Decker location nearest you. To find your local service location, refer to the yellow page directory under "Tools—Electric" or call: **1-800-54-HOW TO. (544-6986)** or visit www.blackanddecker.com.

IMPORTANT: To assure product **SAFETY** and **RELIABILITY**, repairs, maintenance and adjustment should be performed by Black & Decker Service Centers or other qualified service organizations, always using identical replacement parts.

FULL TWO-YEAR HOME USE WARRANTY

Black & Decker (U.S.) Inc. warrants this product for two years against any defects in material or workmanship. The defective product will be replaced or repaired at no charge in either of two ways.

The first, which will result in exchanges only, is to return the product to the retailer from whom it was purchased (provided that the store is a participating retailer). Returns should be made within the time period of the retailer's policy for exchanges (usually 30 to 90 days after the sale). Proof of purchase may be required. Please check with the retailer for their specific return policy regarding returns that are beyond the time set for exchanges.

The second option is to take or send the product (prepaid) to a Black & Decker owned or authorized Service Center for repair or replacement at our option. Proof of purchase may be required. Black & Decker owned and authorized Service Centers are listed under "Tools-Electric" in the yellow pages of the phone directory.

This warranty does not apply to accessories. This warranty gives you specific legal rights and you may have other rights which vary from state to state. Should you have any questions, contact the manager of your nearest Black & Decker Service Center. This product is not intended for commercial use.

FREE WARNING LABEL REPLACEMENT: If your warning labels become illegible or are missing, call **1-800-544-6986** for a free replacement.

Imported by
Black & Decker (U.S.) Inc.,
701 E. Joppa Rd.
Towson, MD 21286 U.S.A.



See 'Tools-Electric'
- Yellow Pages -
for Service & Sales



Trousse d'assemblage pour poignée d'extension

AVANT DE RETOURNER CE PRODUIT POUR QUELQUE RAISON QUI SOIT, VEUILLEZ APPELER AU 1-800-54-HOW-TO (544-6986)

CONSERVER CE MANUEL POUR UN USAGE ULTÉRIEUR

AVERTISSEMENT : S'assurer de lire et de comprendre toutes les directives. Ne pas suivre les directives figurant ci-après peut causer un choc électrique, un incendie et des blessures corporelles graves.

Avertissements de sécurité et directives importantes : RÉDUCTION DES RISQUES ET DES BLESSURES :

- Avant tout usage, s'assurer que tout utilisateur de cet appareil électrique de jardin lise et comprenne toutes les directives de sécurité ainsi que l'information comprise dans le présent manuel.
- Conserver ces directives et les examiner fréquemment avant d'utiliser l'appareil ou de donner des directives aux autres.

AVERTISSEMENT : Si des outils de jardin sont utilisés, des précautions de base en matière de sécurité doivent être suivies afin de réduire le risque d'incendie, de choc électrique et de blessure corporelle, notamment les suivantes.

- Pour votre propre sécurité, lire le mode d'emploi spécifique de chaque appareil ainsi que les sections à propos des mesures de sécurité avant d'utiliser cet accessoire avec le modèle GS500, DS600 et DS700, GS700 ou l'appareil combiné SSC1000.

LIRE TOUTES CES DIRECTIVES

PRÉPARATION POUR L'UTILISATION : (GS500 et DS600)

- Veillez à aligner la tige de l'essieu avec le trou au centre de la roue et à l'enfoncer bien pour la fixer (**fig. 1A**).
- Faire glisser l'autre extrémité de l'essieu dans le trou de l'appareil à cet effet.
- Déposer l'appareil sur le côté puis enfoncer fermement l'autre roue en place (**fig. 1B**).
- Insérer une moitié de poignée dans l'autre comme indiqué à la **figure 2**. Effectuer cet assemblage une seule fois. **NE PAS** déconnecter par la suite.
- Retirer le tampon à charnière (**NE PAS LE DÉTACHER DE L'APPAREIL**) du trou de fixation de la poignée (**fig. 3A**).
- Insérer la poignée dans le trou de fixation jusqu'à ce qu'elle se verrouille (**fig. 3B**).
- Insérer le connecteur de tension dans l'appareil. Les onglets de verrouillage le fixeront à l'appareil (**fig. 3C**).

POIGNÉE AUXILIAIRE (à fixer sur le tube de la poignée) :

- Insérer le collet de fixation dans la poignée auxiliaire (**fig. 8A**).
- Insérer la poignée auxiliaire, munie du collet, sur le tube puis intercaler le séparateur (**fig. 8B**). Insérer le boulon (**fig. 8C**) à travers le séparateur et visser l'écrou à oreilles (**fig. 8D**) (ne pas serrer). Glisser la poignée auxiliaire à une hauteur de travail confortable puis serrer l'écrou à oreilles (**fig. 8D**).

PRÉPARATION POUR L'UTILISATION : (DS700, GS700, SSC1000)

- Aligner la tige de l'essieu avec le trou au centre de la roue et à bien l'enfoncer pour la fixer (**fig. 4A**).
- Faire glisser l'autre extrémité de l'essieu dans le trou à essieu de l'adaptateur pour poignée.
- Déposer l'appareil sur le côté puis enfoncer fermement l'autre roue en place (**fig. 4B**).
- Insérer l'extrémité du tube de la poignée dans l'adaptateur de la poignée jusqu'à ce qu'elle se verrouille comme indiqué à la **figure 5A**.
- Glisser l'adaptateur de la poignée sur l'appareil jusqu'à ce que le verrou s'enclenche comme indiqué à la **figure 5B**.
- Insérer le connecteur de tension dans l'appareil. Les onglets de verrouillage le fixeront à l'appareil. (**Figure 6**)
- Pour retirer l'adaptateur de l'appareil, serrer les deux leviers comme indiqué à la **figure 7A** et tirer sur l'adaptateur de la poignée.
- Pour retirer le tube de la poignée de l'adaptateur de la poignée, enfoncer le bouton de déverrouillage et retirer la poignée de l'adaptateur de la poignée (**fig. 7B**).

INTERRUPTEUR :

Pour une sécurité accrue, un **BOUTON DE VERROUILLAGE DE L'INTERRUPTEUR** est installé sur le dessus de la poignée.

Veillez prendre note soigneusement des directives suivantes.

- POUR METTRE L'OUTIL « EN MARCHÉ » (fig. 9)**, faire glisser vers **L'AVANT** le bouton de verrouillage « **A** » avec le pouce. Et le maintenir ainsi quelques instants alors que vous appuyez sur la détente « **B** ». Relâcher le bouton de verrouillage. La détente est conçue de sorte qu'il est aisé de la tenir en position de « **MARCHÉ** ».
- POUR « ARRÊTER » L'OUTIL**, relâcher simplement la détente.

POIGNÉE AMOVIBLE :

- Débloquer le connecteur de tension en appuyant sur les onglets de verrouillage.
- Retirer la poignée de **L'ADAPTATEUR POUR POIGNÉE**.

UTILISATION DE L'APPAREIL :

- La **POIGNÉE VERTICALE** installée sur l'appareil s'utilise pour accroître la portée de votre outil. (**Fig. 10**)

INFORMATION SUR LES RÉPARATIONS

Tous les centres de réparation Black & Decker sont dotés de personnel qualifié en matière d'outillage électrique; ils sont donc en mesure d'offrir à leur clientèle un service efficace et fiable. Que ce soit pour un avis technique, une réparation ou des pièces de rechange d'origine installées en usine, communiquer avec l'établissement Black & Decker le plus près de chez vous. Pour trouver l'établissement de réparation de votre région, consulter le répertoire des pages jaunes à la rubrique « Outils électriques » ou composer le numéro suivant : **1-800-54-HOW TO. (544-6986) www.blackanddecker.com.**

IMPORTANT : Pour garantir la **SÉCURITÉ** et la **FIABILITÉ** du produit, les réparations, l'entretien et le réglage doivent être réalisés par un centre de réparation Black & Decker ou tout autre centre de réparation professionnel. Utiliser toujours des pièces de rechange authentiques.

GARANTIE COMPLÈTE DE DEUX ANS POUR UNE UTILISATION DOMESTIQUE

Black & Decker (E.-U.) Inc. garantit ce produit pour une durée de deux ans contre tout défaut de matériau ou de fabrication. Le produit défectueux sera remplacé ou réparé sans frais de l'une des deux façons suivantes :

La première façon consiste en un échange chez le détaillant où le produit a été acheté (à la condition que le magasin soit un détaillant participant). Tout retour doit se faire durant la période correspondant à la politique d'échange de détaillant (habituellement, de 30 à 90 jours après l'achat). Une preuve d'achat peut être requise. Vérifier auprès du détaillant pour connaître sa politique concernant les retours hors de la période définie pour les échanges.

La deuxième option est d'apporter ou d'envoyer le produit (transport payé d'avance) à un centre de réparation agréé ou à un centre de réparation de Black & Decker pour faire réparer ou échanger le produit, à notre discrétion. Une preuve d'achat peut être requise. Les centres de service de Black & Decker et les centres de réparation autorisés sont répertoriés dans les pages jaunes sous la rubrique « Outils électriques » du bottin téléphonique.

Cette garantie ne s'applique pas aux accessoires. Cette garantie accorde à l'utilisateur des droits légaux spécifiques et l'utilisateur pourrait avoir d'autres droits qui varient d'un État ou d'une province à l'autre. Pour toute question, communiquer avec le directeur du centre de réparation Black & Decker le plus près de chez vous. Ce produit n'est pas destiné à un usage commercial.

REPLACEMENT GRATUIT DES ÉTIQUETTES D'AVERTISSEMENT : Si les étiquettes d'avertissement deviennent illisibles ou sont manquantes, composer le **1 800 544-6986** pour faire remplacer gratuitement les étiquettes.

Juego de empuñadura de extensión

ANTES DE DEVOLVER ESTE PRODUCTO POR CUALQUIER RAZÓN, POR FAVOR LLAME AL (55)5326-7100

CONSERVE ESTE MANUAL PARA FUTURAS CONSULTAS

ADVERTENCIA: Lea y comprenda todas las instrucciones. El incumplimiento de todas y cada una de las instrucciones enumeradas a continuación puede provocar descarga eléctrica, incendio o daños personales serios.

Instrucciones y advertencias de seguridad importantes. PARA REDUCIR EL RIESGO DE LESIONES:

- Antes de utilizar, asegúrese de que todas las personas que usen este aparato de jardín hayan leído y entendido todas las instrucciones de seguridad y cualquier otra información incluida en este manual.
- Guarde estas instrucciones y revíselas con frecuencia antes de usar y al enseñarlas a los demás.

ADVERTENCIA: Al utilizar aparatos para jardín, siempre se deben tomar ciertas precauciones básicas de seguridad para minimizar el riesgo de incendio, descarga eléctrica y lesiones personales.

- Por su propia seguridad, antes de usar este accesorio con las GS500, DS600, DS700 y la GS700 o con el juego combinado SSC1000, lea el manual correspondiente para el funcionamiento de las unidades y todas las secciones acerca de la seguridad en los manuales de instrucciones.

LEA TODAS LAS INSTRUCCIONES

PREPARACIÓN PARA EL FUNCIONAMIENTO: (GS500 y DS600)

- Alinear el eje con el orificio central en el disco y presionar hasta el fondo (**Fig. 1A**).
- Deslizar el disco ensamblado y el eje a través del orificio para el eje en la unidad.
- Colocar la unidad de costado y presionar el otro disco (**Fig. 1B**).
- Inserte las dos mitades del mango como se muestra en la **figura 2**. Éste es un ensamble que se realiza sólo una vez, **NO** lo desconecte.
- Quitar la cubierta de entrada con bisagras (**NO RETIRAR DE LA UNIDAD**) del orificio de montaje del mango (**Fig. 3A**).
- Insertar el mango dentro del orificio de montaje del mango hasta que éste se atasque (**Fig. 3B**).
- Insertar el conector de energía en la unidad; su ficha de bloqueo lo fijará a la unidad (**Fig. 3C**).

MANGO AUXILIAR (Instalado en el tubo del mango):

- Presionar el anillo en el mango auxiliar (**Fig. 8A**).
- Presionar el mango auxiliar con el anillo instalado sobre el tubo del mango y deslizar el espaciador (**Fig. 8B**) hacia su posición. Colocar el perno (**Fig. 8C**) a través del espaciador y ensamblar la tuerca mariposa (**Fig. 8D**) (no ajustar). Deslizar el mango auxiliar hacia una posición de trabajo cómoda y ajustar la tuerca mariposa. (**Fig. 8D**)

PREPARACIÓN PARA EL FUNCIONAMIENTO: (DS700, GS700, SSC1000)

- Alinear el eje con el orificio central en el disco y presionar hasta el fondo (**Fig. 4A**).
- Deslizar el disco ensamblado y el eje a través del orificio para el eje en el adaptador del mango.
- Colocar la unidad de costado y presionar el otro disco (**Fig. 4B**).
- Insertar el extremo del tubo del mango en el adaptador como se muestra en la **Figura 5A**, hasta que se detenga.
- Deslizar el adaptador del mango en el dispositivo tal como se muestra en la **Figura 5B**, hasta que se detenga (se produce un chasquido).
- Insertar el conector de energía en el aparato; su ficha de bloqueo lo fijará a él. (**Figura 6**)
- Para retirar el adaptador del dispositivo, presione las dos palancas que se muestran en la **Figura 7A** y hale el adaptador para separarlo del dispositivo.
- Para retirar el tubo del mango del adaptador, presione el botón de desbloqueo y hale el mango para separarlo del adaptador. (**Fig. 7B**)

INTERRUPTOR:

Se incluye un **BOTÓN DE BLOQUEO DEL INTERRUPTOR** en la parte superior del mango como característica de seguridad.

Tenga muy en cuenta lo siguiente:

- PARA ENCENDER LA HERRAMIENTA (Fig. 9)** deslizar el botón de bloqueo "A" HACIA DELANTE con el pulgar, y sostenerlo hacia delante durante un momento mientras presiona el interruptor del disparador "B". Soltar el botón de bloqueo. El disparador ha sido diseñado de manera que sea fácil sostenerlo en la posición "ON" (encendido).
- PARA APAGAR LA HERRAMIENTA**, suelte el disparador.

CÓMO RETIRAR EL MANGO:

- Retirar el conector de energía presionando la ficha de bloqueo
- Deslizar el mango hacia fuera del **ADAPTADOR DEL MANGO**.

UTILIZACIÓN DE SU UNIDAD:

- El **MANGO VERTICAL** instalado en la unidad puede utilizarse para extender el alcance de su herramienta. (**Fig. 10**)

INFORMACIÓN DE MANTENIMIENTO

Todos los Centros de mantenimiento de Black & Decker cuentan con personal altamente capacitado dispuesto a brindar a todos los clientes un servicio eficiente y confiable en la reparación de herramientas eléctricas. Si necesita consejo técnico, reparaciones o piezas de repuesto originales de fábrica, póngase en contacto con el centro de mantenimiento de Black & Decker más cercano a su domicilio. Para ubicar a su servicio local, consulte "Herramientas eléctricas" (Tools-Electric) en la sección amarilla, o llame al: **(55)5326-7100** www.blackanddecker.com.

IMPORTANTE: Para garantizar la **SEGURIDAD** y la **CONFIABILIDAD** del producto, las reparaciones, el mantenimiento y los ajustes se deben realizar en los centros de mantenimiento de Black & Decker o en otras organizaciones de mantenimiento calificadas, utilizando siempre piezas de repuesto idénticas.

GARANTÍA COMPLETA DE DOS AÑOS PARA USO EN EL HOGAR

Black & Decker (EE.UU.) Inc. ofrece una garantía de dos años por cualquier defecto del material o de fabricación de este producto. El producto defectuoso se reparará o reemplazará sin costo alguno de dos maneras.

La primera opción, el reemplazo, es devolver el producto al comercio donde se lo adquirió (siempre y cuando se trate de un comercio participante). Las devoluciones deben realizarse conforme a la política de devolución del comercio (generalmente, entre 30 y 90 días posteriores a la venta). Le pueden solicitar comprobante de compra. Consulte en el comercio acerca de la política especial sobre devoluciones una vez excedido el plazo establecido.

La segunda opción es llevar o enviar el producto (con flete pago) a un Centro de mantenimiento propio o autorizado de Black & Decker para su reparación o reemplazo según nuestro criterio. Le pueden solicitar comprobante de compra. Encontrará una lista de los Centros de mantenimiento autorizados y de propiedad de Black & Decker bajo "Herramientas eléctricas" (Tools-Electric) en las páginas amarillas de la guía telefónica.

Esta garantía no se extiende a los accesorios. Esta garantía le concede derechos legales específicos que pueden variar según el estado. Ante cualquier inquietud, comuníquese con el Centro de mantenimiento de Black & Decker más cercano. Este producto no es para uso comercial.

REEMPLAZO GRATUITO DE LAS ETIQUETAS DE ADVERTENCIA: Si sus etiquetas de advertencia se vuelven ilegibles o faltan, llame al **(55)5326-7100** para que se le reemplacen gratuitamente.

Para reparación y servicio de sus herramientas eléctricas, favor de dirigirse al Centro de Servicio más cercano:

CULIACAN, SIN
Av. Nicolás Bravo #1063 Sur
(667) 7 12 42 11
Col. Industrial Bravo
GUADALAJARA, JAL
Av. La Paz #1779
(33) 3825 6978
Col. Americana Sector Juárez
MEXICO, D.F.
Eje Central Lázaro Cardenas
No. 18
(55) 5588 9377
Local D. Col. Obrera
MERIDA, YUC
Calle 63 #459-A
(999) 928 5038
Col. Centro

MONTERREY, N.L.
Av. Francisco I. Madero
No.831
(81) 8375 2313
Col. Centro
PUEBLA, PUE
17 Norte #205
(222) 246 3714
Col. Centro
QUERETARO, QRO
Av. Madero 139 Pte.
(442) 214 1660
Col. Centro
SAN LUIS POTOSI, SLP
Av. Universidad 1525
(444) 814 2383
Col. San Luis

TORREON, COAH
Blvd. Independencia, 96 Pte.
(871) 716 5265
Col. Centro
VERACRUZ, VER
Prolongación Díaz Mirón #4280
(229)921 7016
Col. Remes
VILLAHERMOSA, TAB
Constitución 516-A
(993) 312 5111
Col. Centro

PARA OTRAS LOCALIDADES LLAME AL: (55) 5326 7100

Imported by / Importé par
Black & Decker Canada Inc.
100 Central Ave.
Brockville (Ontario) K6V 5W6

Voir 'Outils électriques'
– Pages Jaunes –
pour Service et ventes



Vea "Herramientas eléctricas (Tools-Electric)"
– Páginas amarillas –
para Servicio y ventas



BLACK & DECKER S.A. DE C.V.
BOSQUES DE CIDROS ACCESO RADIATAS NO. 42
COL. BOSQUES DE LAS LOMAS.
05120 MÉXICO, D.F.
TEL. 55-5326-7100